

5790

LASER[®]



Kit d'expandeur pour jambes de force MacPherson

Instructions



Guarantee

If this product fails through faulty materials or workmanship, contact our service department direct on: **+44 (0) 1926 818186**. Normal wear and tear are excluded as are consumable items and abuse.



Distributed by The Tool Connection Ltd

Kineton Road, Southam, Warwickshire CV47 0DR
T +44 (0) 1926 815000 F +44 (0) 1926 815888
info@toolconnection.co.uk www.toolconnection.co.uk



www.lasertools.co.uk

www.lasertools.co.uk

Kit d'expandeur pour jambes de force MacPherson

Conçu pour étendre rapidement et facilement les jambes de force MacPherson à leur extension totale et les maintenir dans cette position d'extension pendant le montage de nouveaux ressorts de suspension.

Particulièrement utile pendant les interventions sur les jambes de force qui sont équipées d'un solide ressort intérieur (ressort d'arrêt de tension) qui tire l'arbre de la jambe de force partiellement dans la jambe.

Le ressort d'arrêt de tension monté sur certains amortisseurs (jambe de force) garantit que la jambe de force ne peut pas être endommagée quand elle "passe le haut" en cours d'utilisation. Le ressort est positionné directement à l'intérieur de l'amortisseur et n'est pas actif quand le véhicule est immobile avec une charge sur les roues. Il entre en action uniquement quand la jambe de force a atteint son extension totale pendant le retour.

L'utilisation d'un ressort d'arrêt de tension n'a aucun effet sur le fonctionnement normal de la jambe de force, toutefois il y a un inconvénient considérable en cours de démontage et de remontage de la jambe de force, étant donné que la tige de piston va se rétracter dans la jambe de force au moment où la charge du ressort est retirée. Cela rend difficile l'installation d'un nouveau ressort, étant donné que la jambe de force ne restera pas à son extension totale.

Réf.	Dénomination
A	Base plate fileté
B	Clé Allen pour (F)
C	Expandeur de la jambe de force - corps principal
D	Poignée en T de l'extenseur
E	Vis de fixation (F)
F	Attache de serrage de l'arbre de la jambe de force (disponible séparément – référence pièce 5791)

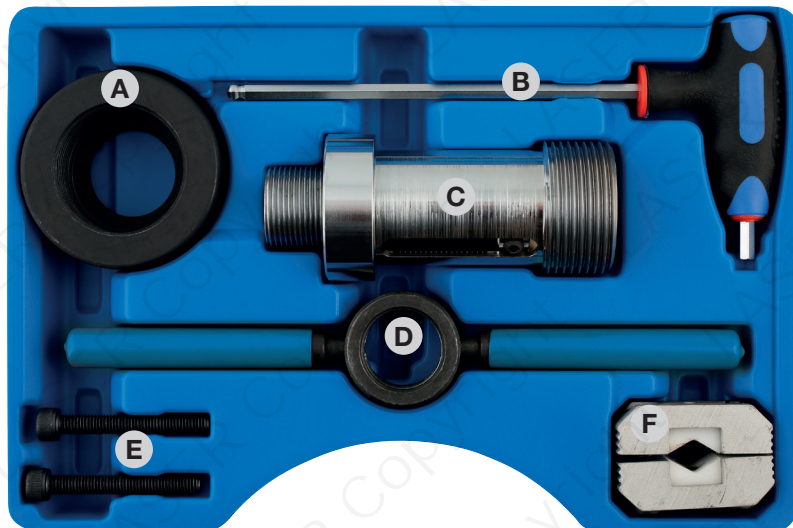

Instructions pour le montage et l'utilisation



1. Installez l'attache de serrage de l'arbre de la jambe de force (F) sur l'arbre de la jambe de force en utilisant les vis de fixation fournies, mais ne serrez pas à fond les vis.
2. Assemblez (A) sur (C) et placez l'assemblage sur l'arbre de la jambe de force.
3. Fixez (D) en haut de (C) et installez l'écrou du haut de la jambe de force sur l'arbre de la jambe de force pour maintenir monté l'assemblage.



4. Faites tourner le composant (D) en sens horaire jusqu'à ce que l'arbre de la jambe de force est totalement étendue.



5. Bloquez l'arbre en position étendue en utilisant la clé Allen (B) pour serrer à fond l'attache de serrage.
6. Retirez (A/C/D) et assemblez le ressort de la jambe de force, etc., comme il le faut.
7. Une fois que le ressort est bien en place, l'attache de serrage de la jambe de force (F) peut être retiré.